

SR 2200 A

SPONDA RETRATTILE A 1 RIPIEGAMENTO CON GUIDE TONDE IN ALLUMINIO
RETRACTABLE TAIL LIFT 1 FOLD WITH ROUND ALUMINUM GUIDES

Le sponde SR 2200 A sono molto robuste ed affidabili adatte per usi intensivi. Le guide in estruso tondo di alluminio garantiscono una ottima resistenza e scorrevolezza. Il movimento di scorrimento viene effettuato per mezzo di un cilindro idraulico accoppiato premontato di ridotte dimensioni. La posizione delle staffe di supporto delle guide è regolabile per rispondere al meglio ad ogni situazione di

The SR 2200 A tail lifts are very robust and reliable, suitable for intensive use. The round extruded aluminum guides guarantee excellent resistance and smoothness. The sliding movement is carried out by means of a pre-assembled coupled hydraulic cylinder of small dimensions. The position of the guide support brackets is adjustable to best respond to any assembly situation.

SPECIFICHE TECNICHE	TECHNICAL SPECIFICATIONS
---------------------	--------------------------

SPECIFICHE TECNICHE	TECHNICAL SPECIFICATIONS
Portata (Kg.)	2200
Lifting capacity (Kg.)	2200
Baricentro (mm.)	600
Load center (mm.)	600
Momento portata (KNm)	13,2
Load moment (KNm)	13,2
Cilindri	2 di sollevamento + 2 di rotazione + 1 di raccordo a terra automatico + 1 di scorrimento.
Cylinders	2 for lifting + 2 for rotation + 1 for automatic ground connection + 1 for sliding.
Sistema di scorrimento	Guide tonde estruse in alluminio con trattamento superficiale di anodizzazione dura + cilindro doppio di sfilo.
Sliding system	Round extruded aluminum guides with hard anodizing surface treatment + double extension cylinder.
Apertura Pianale	motorizzata con cilindri di rotazione a doppio effetto
Platform opening	motorized with double-effect rotation cylinders
Raccordo automatico al terreno	si, di tipo idraulico
Automatic connection to the ground	yes, hydraulic type
Lunghezza braccio	M(800)-L(900)-X(1000)
Lifting arm lengths	M(800)-L(900)-X(1000)
Interasse braccio	R(1260)
Arm wheelbase	R(1260)

Piattaforma in Alluminio:	
Lunghezze (mm.)	standard : 1560-1760-1960
Larghezze (mm.)	da 2050 a 2400 o a richiesta
Aluminium Platform:	
Height (mm.)	standard : 1560-1760-1960
Width (mm.)	da 2050 a 2400 o a richiesta

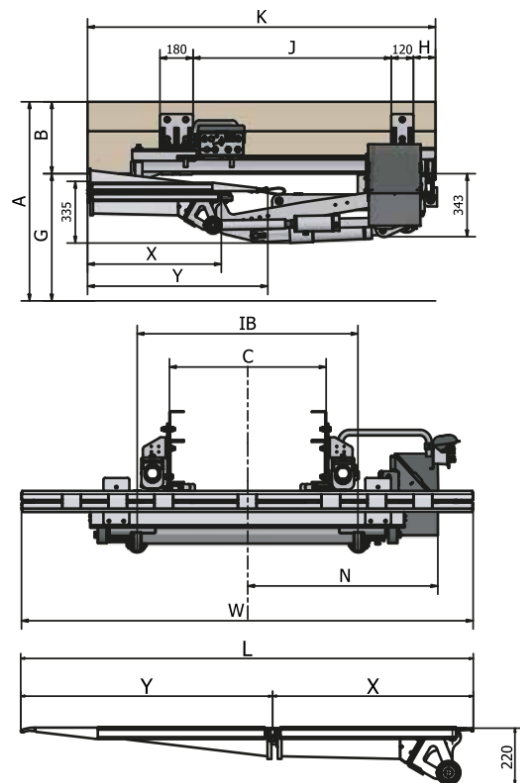

Mod. Type	LB	A	B	G	K	L	X	Y	J	H	C	W	N	Massa Weight						
		Max	min	Max	min	Max			min	Max	min	Max		Kg.						
SR 2200 RM A	M(800)	1330	375	555	625	775	1670	1560	680	880				560						
							1770	1760	780	980				570						
							1870	1960	880	1080				580						
SR 2200 RL A	L(900)	1480	475	605	625	875	1770	1560	680	880	1193	1590	0	250	756	888	2050	2400	1030	585
							1870	1760	780	980	595									
SR 2200 RX A	X(1000)	1655	565	700	625	955	1970	1760	780	980				600						
							2080	1960	880	1080				610						